

Eindeckrahmen Kombination Dachfenster mit Zusatzelement in Fassade für profilierte Bedachungsmaterialien Vertiefter Einbau (blaue Linie)



- Für Kombination 1 Dachfenster mit 1 Zusatzelement (VFE/VIU) in Fassade
- 20°–55° Dachneigung
- Für profilierte Bedachungsmaterialien bis 90 mm Gesamteindeckhöhe

- Wettersichere Verbindung vom Fenster zum äusseren Bedachungsmaterial
- Geführte Ableitung von Regen- und Dachwasser

- Fensterbleche (Rahmenabdeckbleche seitlich und unten)
- Eindeckrahmenbleche (passgenaue Ober-, Unter- und Seitenteile)
- Aufgeklebte Schaumstoffprofile zur Flugschneeabdichtung
- Verbindungsblech von Dachfenster zum Zusatzelement Fassade

Beispiel: EFJ UK04 **B**12

- **.0..** = Eindeckrahmen für 1 Dachfenster über 1 Zusatzelement Fassade (ohne BDX und BFX)
- Nicht als Profiset erhältlich (Dämmzarge bauseits)

Beispiel: EFJ UK04 **0.1**2

- **.0.** = Aluminium umbragrau einbrennlackiert NCS S 7500-N/-RAL Classic 7043
- **.1.** = Kupfer unbehandelt
- **.3.** = Titanzink unbehandelt

Beispiel: EFJ UK04 **03.1**2

- **..12** = Siehe unter «Das System der Kombi Eindeckrahmen»

ANWENDUNGS-
BEREICH

FUNKTION

EIGENSCHAFTEN

AUSFÜHRUNGEN

MATERIAL

KOMBINATIONSSYSTEM

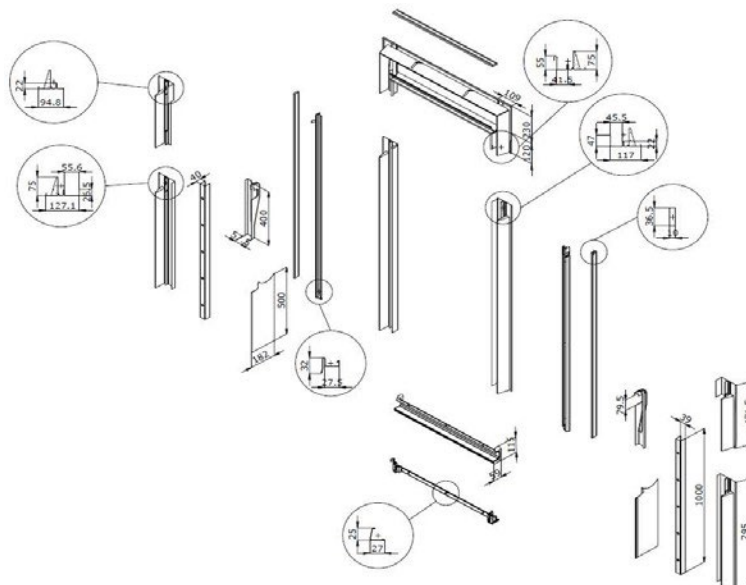

Eindeckrahmen Kombination Dachfenster mit Zusatzelement in Fassade für flache Bedachungsmaterialien Vertiefter Einbau (blaue Linie)



- Für Kombination 1 Dachfenster mit 1 Zusatzelement (VFE/VIU) in Fassade
- 20°–55° Dachneigung
- Für flache Bedachungsmaterialien bis 16 mm Gesamteindeckhöhe (2×8 mm)

- Wettersicher Verbindung vom Fenster zum äusseren Bedachungsmaterial
- Geführte Ableitung von Regen- und Dachwasser

- Fensterbleche (Rahmenabdeckbleche seitlich und unten)
- Eindeckrahmenbleche (passgenaue Ober-, Unter- und Seitenteile)
- Seitenteile bestehend aus mehreren Steckblechen
- Verbindungsblech von Dachfenster zum Zusatzelement Fassade

Beispiel: EFN MK04 **0312**

- **0...** = Eindeckrahmen für 1 Dachfenster über 1 Zusatzelement Fassade (ohne BDX und BFX)
- Nicht als Profiset erhältlich (Dämmzarge bauseits)

Beispiel: EFN MK04 **0312**

- **0.** = Aluminium umbragrau einbrennlackiert NCS S 7500-N/-RAL Classic 7043
- **1.** = Kupfer unbehandelt
- **3.** = Titanzink unbehandelt

Beispiel: EFN MK04 **0312**

- **..12** = Siehe unter «Das System der Kombi Eindeckrahmen»

ANWENDUNGS-
BEREICH

FUNKTION

EIGENSCHAFTEN

AUSFÜHRUNGEN

MATERIAL

KOMBINATIONSSYSTEM

